

We reserve all right in this document and in the information contained therein. Reproduction, use or disclosure to third parties without express authority is strictly forbidden.
 Wir behalten die Rechte für alle enthaltenen Informationen, die Verwendung oder die Weitergabe an dritte Personen ist strengstens verboten.
 Subject for modification / Änderungen vorbehalten

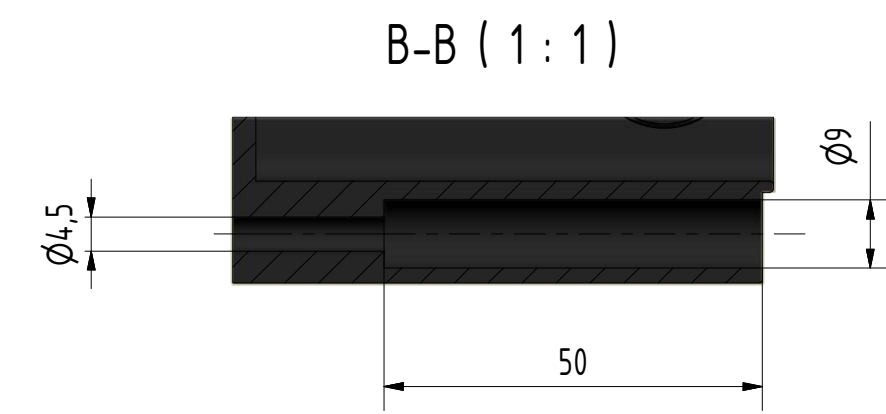
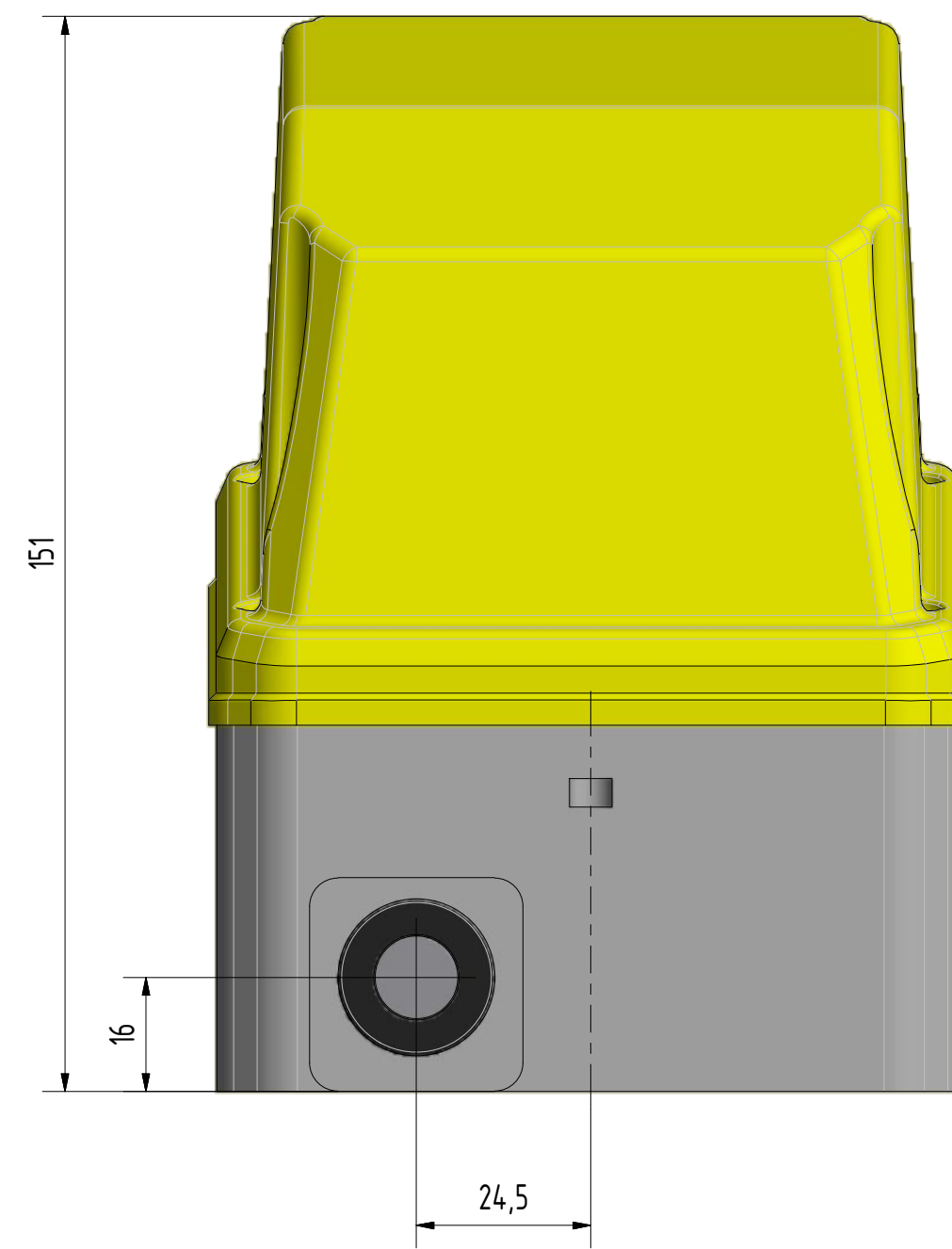
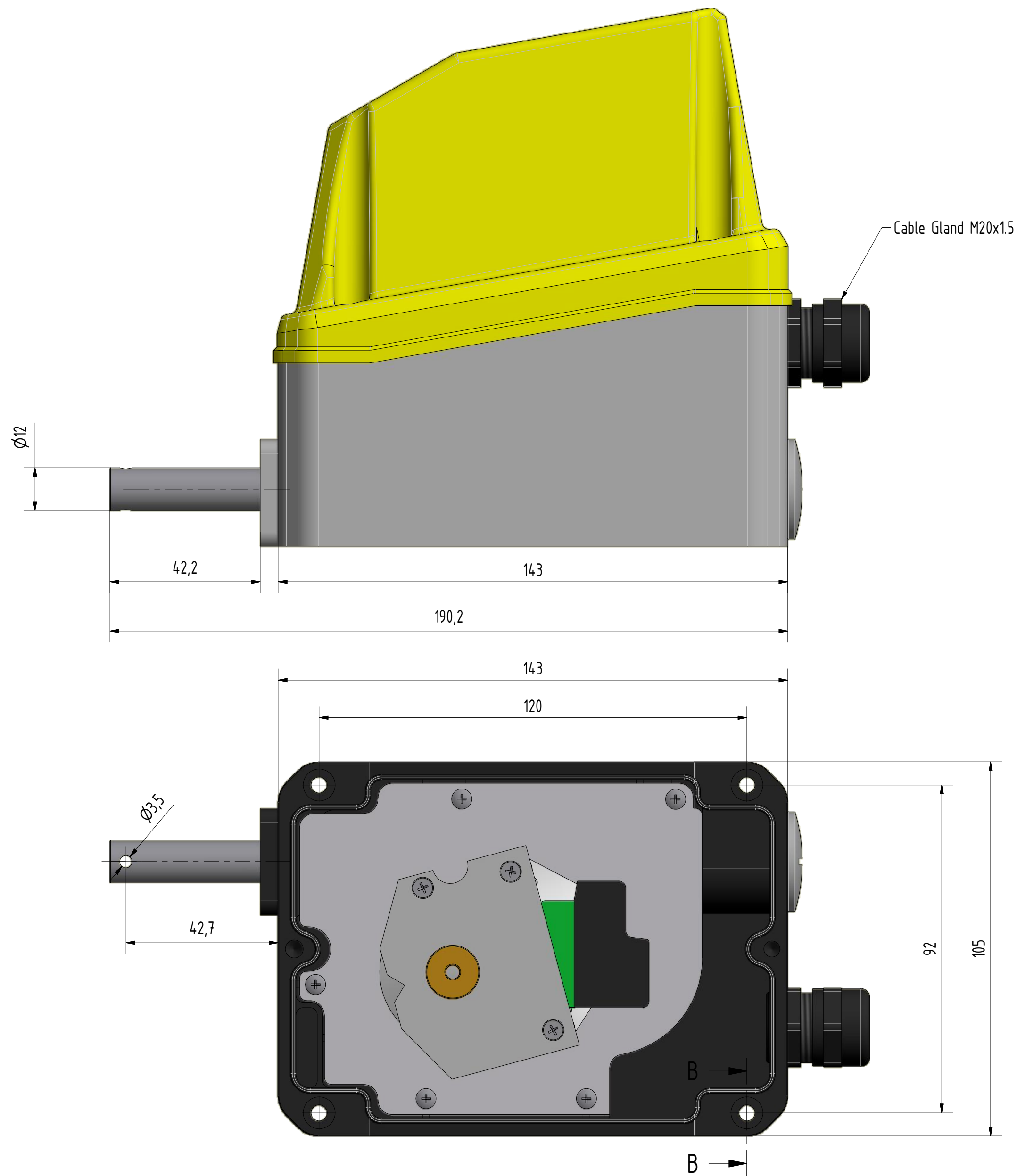

Ersetzt durch			Stücklisten Nr.		Material	
Ersetzt für						
g			Datum	Name	Massstab 1:1	Objekt / Bezeichnung KWG145 Serie
f		Gez.	27.10.2011	M.Zürcher		
e		Kontr.	01.11.2011	kjo		
d		Frei.	01.11.2011	kjo		
c					Zeichnungs Nr. 919x.xx.xxx	
b						
a						
MICRONOR AG CH - 8105 Regensdorf T. 044 843 40 25 / Fax. 044 843 40 39						
	Modifikation	Datum	Name			