

Änderungen vorbehalten / subject to modification

|              |              |          |   |           |                 |  |                |  |      |
|--------------|--------------|----------|---|-----------|-----------------|--|----------------|--|------|
| Ersetz durch |              |          | Stücklisten Nr.   |           | Material        |  |                |  |      |
| Ersetzt für  |              |          |   |           |                 |  |                |  |      |
| g            |              |          | Datum   | Name      | Massstab<br>2:1 | Objekt / Bezeichnung<br>MR221 (Die Cast Aluminum)<br>Gearded Limit Switch Single Shaft |                |  |      |
| f            |              | Gez.     | 23.10.2006  | M.Zürcher |                 |  |                |  |      |
| e            |              | Kontr.   |   |           |                 |  |                |  |      |
| d            |              | Frei.    |   |           |                 |  |                |  |      |
| c            |              |          | <b>MICRONOR AG</b><br>CH - 8105 Regensdorf<br>T. 044 843 40 25 / Fax. 044 843 40 39 |           |                 |  | Zeichnungs Nr. |  |      |
| b            | 0-Series     | 20.10.06 |   |           |                 |  |                |  | MAZU |
| a            | Prototype    | 20.06.06 |   |           |                 |  |                |  | MAZU |
|              | Modifikation | Datum    | Name  |           |                 |  |                |  |      |

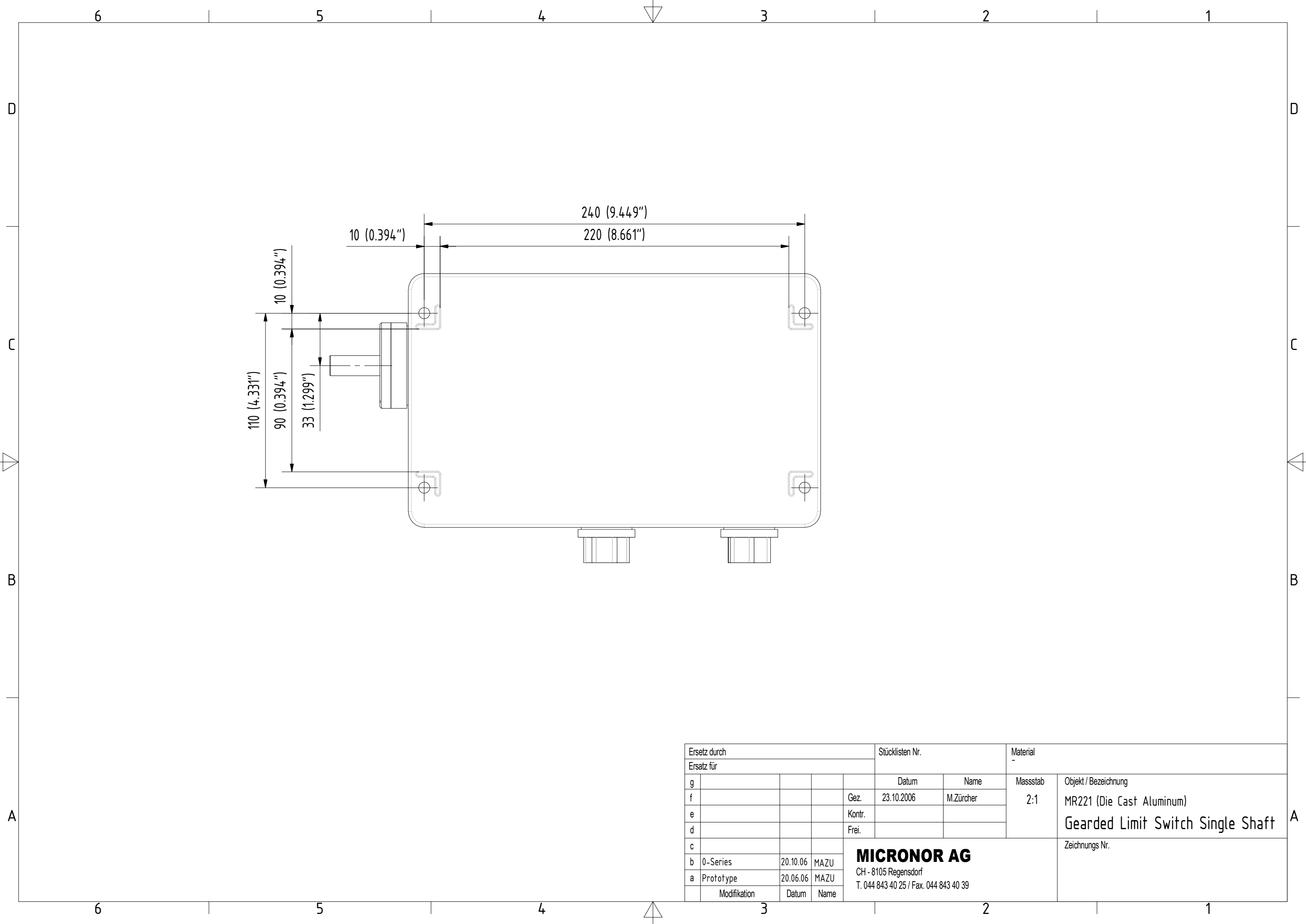

|              |              |          |        |   |           |                 |   |
|--------------|--------------|----------|--------|---|-----------|-----------------|---|
| Ersetz durch |              |          |        | Stücklisten Nr.   |           | Material        |   |
| Ersatz für   |              |          |        |   |           |                 |   |
| g            |              |          |        | Datum   | Name      | Massstab<br>2:1 | Objekt / Bezeichnung<br>MR221 (Die Cast Aluminum)<br>Geared Limit Switch Single Shaft |
| f            |              |          | Gez.   | 23.10.2006  | M.Zürcher |                 |   |
| e            |              |          | Kontr. |   |           |                 |   |
| d            |              |          | Frei.  |   |           |                 |   |
| c            |              |          |        | <b>MICRONOR AG</b><br>CH - 8105 Regensdorf<br>T. 044 843 40 25 / Fax. 044 843 40 39 |           |                 | Zeichnungs Nr.  |
| b            | 0-Series     | 20.10.06 | MAZU   |   |           |                 |   |
| a            | Prototype    | 20.06.06 | MAZU   |   |           |                 |   |
|              | Modifikation | Datum    | Name   |   |           |                 |   |

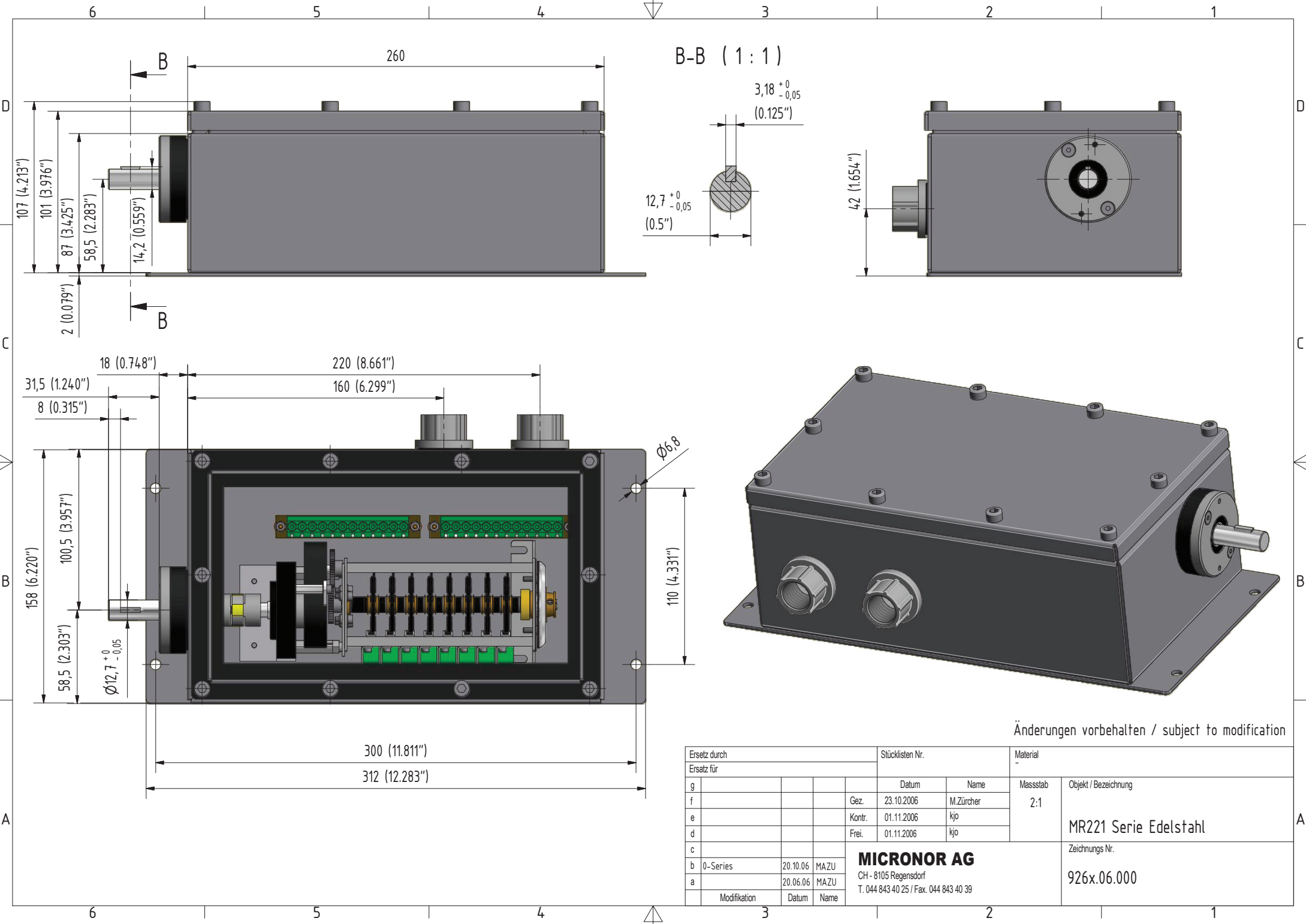

Änderungen vorbehalten / subject to modification

|               |              |                   |           |   |                      |             |
|---------------|--------------|-------------------|-----------|---|----------------------|-------------|
| Ersetzt durch |              | Stücklisten Nr.   |           | Material  |                      |             |
| Ersetzt für   |              |                   |           |   |                      |             |
| g             |              | Datum             | Name      | Massstab  | Objekt / Bezeichnung |             |
| f             |              | Gez. 23.10.2006   | M.Zürcher |   |                      | 2:1         |
| e             |              | Kontr. 01.11.2006 | kjo       |   |                      |             |
| d             |              | Frei. 01.11.2006  | kjo       |   |                      |             |
| c             |              |                   |           |   | Zeichnungs Nr.       |             |
| b             | 0-Series     | 20.10.06          | MAZU      | <b>MICRONOR AG</b><br>CH - 8105 Regensdorf<br>T. 044 843 40 25 / Fax. 044 843 40 39 |                      |             |
| a             |              | 20.06.06          | MAZU      |   |                      | 926x.06.000 |
|               | Modifikation | Datum             | Name      |   |                      |             |

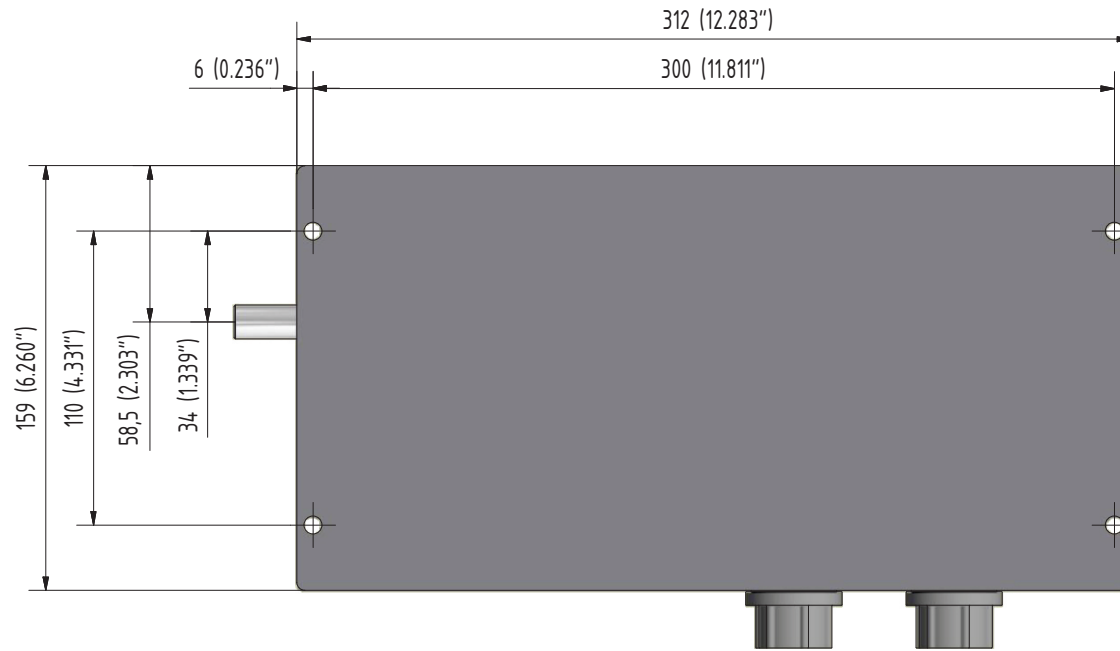

|               |              |          |                   |   |                 |   |
|---------------|--------------|----------|-------------------|---|-----------------|---|
| Ersetzt durch |              |          | Stücklisten Nr.   |   | Material        |   |
| Ersatz für    |              |          |                   |   |                 |   |
| g             |              |          | Datum             | Name  | Massstab<br>2:1 | Objekt / Bezeichnung<br>MR221 Serie Edelstahl |
| f             |              |          | Gez. 23.10.2006   | M.Zürcher   |                 |   |
| e             |              |          | Kontr. 01.11.2006 | kjo   |                 |   |
| d             |              |          | Frei. 01.11.2006  | kjo   |                 |   |
| c             |              |          |                   |   |                 | Zeichnungs Nr.<br>926x.06.000                 |
| b             | 0-Series     | 20.10.06 | MAZU              | <b>MICRONOR AG</b><br>CH - 8105 Regensdorf<br>T. 044 843 40 25 / Fax. 044 843 40 39 |                 |   |
| a             |              | 20.06.06 | MAZU              |   |                 |   |
|               | Modifikation | Datum    | Name              |   |                 |   |