

We reserve all right in this document and in the information contained therein. Reproduction, use or disclosure to third parties without express authority is strictly forbidden

Wir behalten die Rechte für alle enthaltenen Informationen, die Verwendung oder die Weitergabe an dritte Personen ist strengstens Verboten

Subject for modification / Änderungen vorbehalten

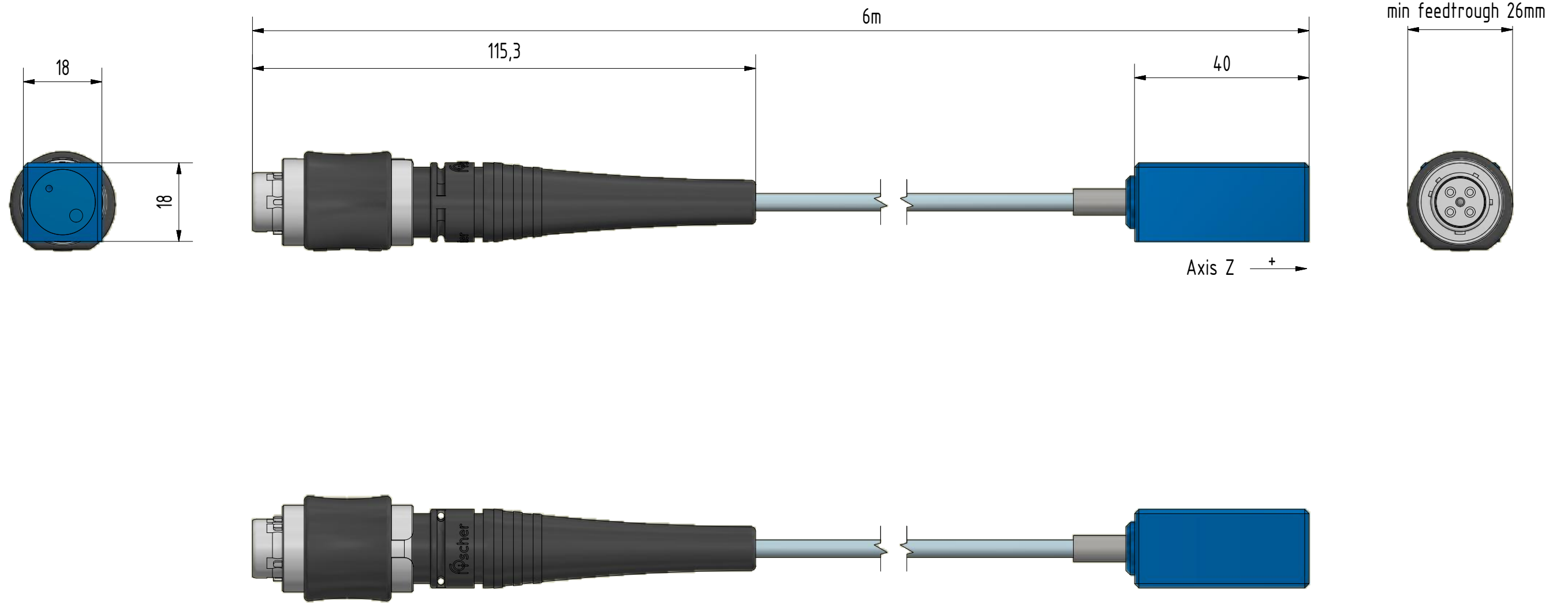

Ersetz durch				Stücklisten Nr.			Material	
Ersetz für				Datum	Name	Massstab	Objekt / Bezeichnung	
g				02.10.2017	M. Zürcher			1:1
f			Gez.	02.10.2017	kjo			
e			Kontr.	02.10.2017	kjo			
d			Frei.	02.10.2017	kjo			
c				MICRONOR AG CH - 8105 Regensdorf T. 044 843 40 25 / Fax. 044 843 40 39			Zeichnungs Nr.	
b							9800.72.001	
a								
	Modifikation	Datum	Name					

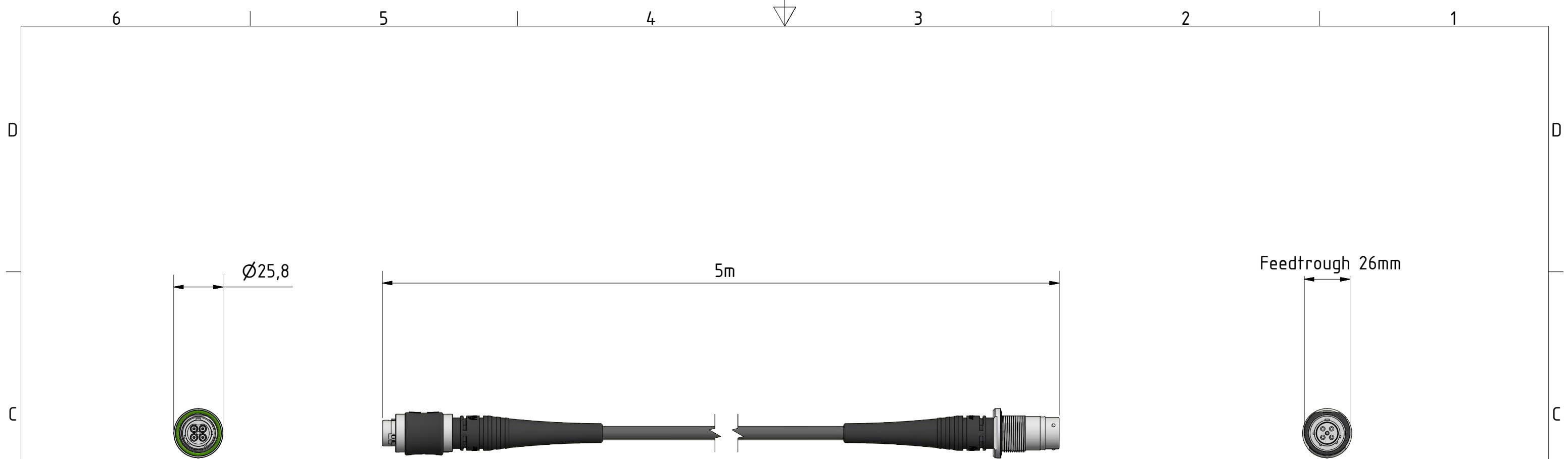

For 1- Axis Accelerometer MR662

Cable Length	
Partnumber	Length
9800.89.230	5m
9800.89.231	10m
9800.89.232	20m
9800.89.233	50m
9800.89.234	100m

Ersetz durch				Stücklisten Nr.		Material	
Ersetz für				Datum		Name	
g				Gez.	02.11.2017	M. Zürcher	Massstab 1 : 2
f				Kontr.			
e				Frei.			
d							Objekt / Bezeichnung Optical Extension Cable for MR662 - 5m Zeichnungs Nr. 9800.89.23X
c				MICRONOR® CH - 8105 Regensdorf T. 044 843 40 25 / Fax. 044 843 40 39 www.micronor.ch			
b							
a							
	Aenderungen	Datum	Name				

We reserve all right in this document and in the information contained therein. Reproduction, use or disclosure to third parties without express authority is strictly forbidden
 Wir behalten die Rechte für alle enthaltenen Inforamtionen, die Verwendung oder die Weitergabe an dritte Personen ist strengstens Verboten
 Subject for modification / Änderungen vorbehalten

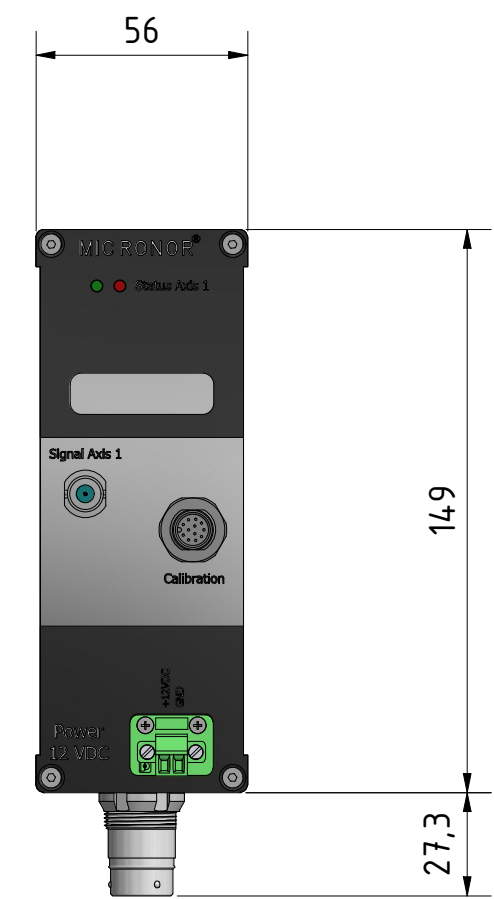
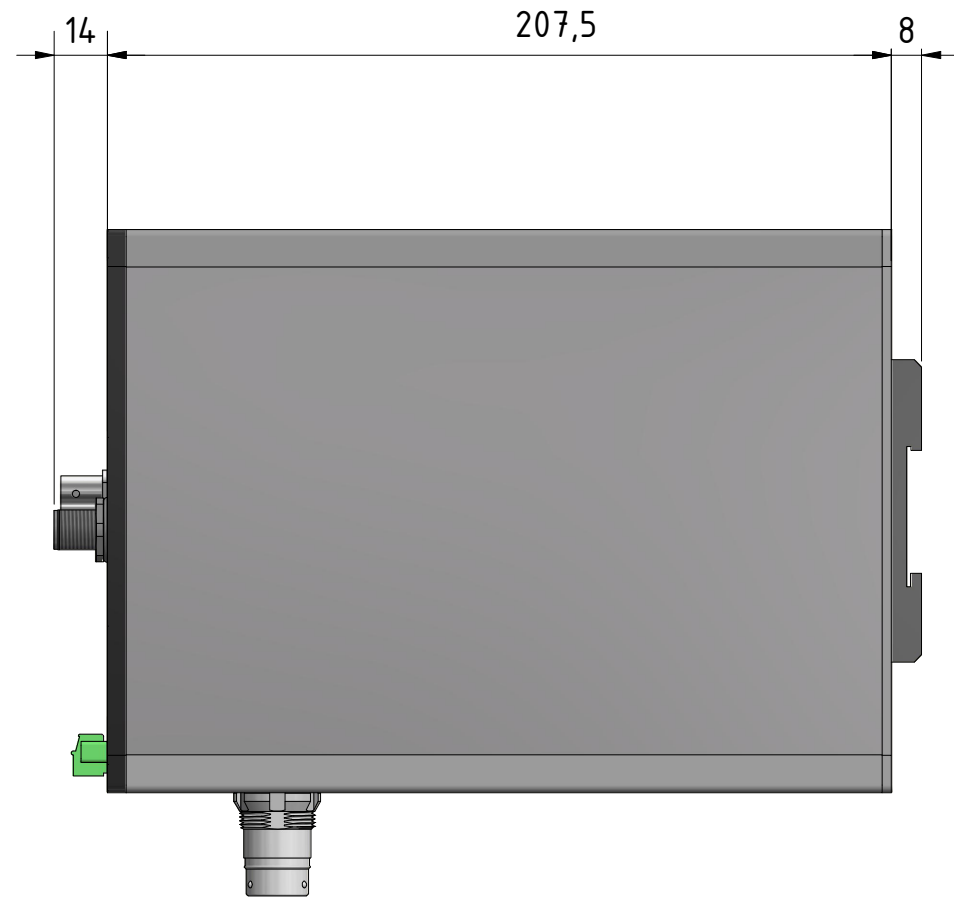

Ersetz durch				Stücklisten Nr.		Material	
Ersetz für							
g				Datum	Name	Massstab 1 : 2	Objekt / Bezeichnung Auswerteinheit DIN 1-Achsen ACC
f			Gez.	02.11.2017	M. Zürcher		
e			Kontr.				
d			Frei.				
c				MICRONOR® CH - 8105 Regensdorf T. 044 843 40 25 / Fax. 044 843 40 39 www.micronor.ch			Zeichnungs Nr. 9800.73.001
b							
a							
	Aenderungen	Datum	Name				

We reserve all right in this document and in the information contained therein. Reproduction, use or disclosure to third parties without express authority is strictly forbidden.
 Wir behalten die Rechte für alle enthaltenen Inforamtionen, die Verwendung oder die Weitergabe an dritte Personen ist strengstens Verboten.
 Subject for modification / Änderungen vorbehalten